

Dell™ Inspiron™

Gyors referencia kézikönyv

DCMF modell

Megjegyzések, figyelmeztetések és óvintézkedések



MEGJEGYZÉS: A „MEGJEGYZÉSEK” a számítógép hatékonyabb használatát elősegítő fontos tudnivalókat tartalmaznak.



FIGYELMEZTETÉS: A „FIGYELEM” hardver-meghibásodás vagy adatvesztés potenciális lehetőségére hívja fel a figyelmet, egyben közli a probléma elkerülésének módját.



VIGYÁZAT! Az „ÓVINTÉZKEDÉSEK” esetleges tárgyi és személyi sérülésekre, illetve életveszélyre hívják fel a figyelmet.

A dokumentumban közölt információk külön értesítés nélkül is megváltozhatnak.

© 2008 Dell Inc. Minden jog fenntartva.

A Dell Inc. előzetes írásos engedélye nélkül szigorúan tilos a dokumentumot bármiféle módon sokszorosítani.

A szövegben használt védjegyek: *Dell*, a *DELL* logó, *DellConnect*, *Inspiron* és *YOURS IS HERE* a Dell Inc védjegyei; az *Intel*, *Celeron*, *Core* és *Pentium* az Intel Corporation védjegye; az *AMD*, *AMD Athlon*, és *Phenom* az Advanced Micro Devices, Inc. bejegyzett védjegye; a *HyperTransport* a HyperTransport Technology Consortium bejegyzett védjegye; a *Microsoft*, *Windows*, *Windows Vista*, és *Windows Vista start gomb* a Microsoft Corporation védjegyei vagy bejegyzett védjegyei az Egyesült Államokban és/vagy más országokban; *Bluetooth* a Bluetooth SIG, Inc. tulajdonában levő védjegy és amit a Dell Inc. licenzs alatt használ; *Blu-ray Disc* a Blu-ray Disc Association védjegye.

Más védjegyek és kereskedelmi nevek is szerepelhetnek ebben a dokumentumban a védjegyekre és nevekre igényt tartó entitásokra, vagy termékeikre való hivatkozásképpen. A Dell Inc. a sajátja kivételével lemond minden védjeggyel vagy bejegyzett védjeggyel kapcsolatos tulajdonosi jogról.

DCMF modell

2008. június

A.sz. GN015

Mód. A01

Tartalomjegyzék

1	Az Ön Dell™ Inspiron™ 518/519 számítógépéről	7
	Előlnézet	7
	Hátulnézet.	8
	Hátlapon elhelyezett csatlakozók	9
2	A számítógép összeállítása	11
	A számítógép elhelyezése zárt szekrényben	11
	Csatlakozás az Internethez	13
	Internetkapcsolat beállítása	13
	Információk átvitele az új számítógépre	15
3	Műszaki adatok	17
4	Hibaelhárítás	27
	Hibakereső eszközök	27
	Hangkódok	27
	Rendszerüzenetek	29
	Szoftver és hardver problémák hibaelhárítása a Windows Vista® operációs rendszerben	32
	Dell Diagnostics	32
	Problémák megoldása	36
	Tápellátással kapcsolatos problémák	36
	Memóriaproblémák	38
	Lefagyások és szoftver problémák	39

5	Az operációs rendszer újratelepítése	43
	Illesztőprogramok	43
	Mik az illesztőprogramok?	43
	Az illesztőprogramok megkeresése	43
	Az illesztőprogramok és segédprogramok újratelepítése	44
	A <i>Drivers and Utilities</i> adathordozó használata	45
	Az operációs rendszer visszaállítása	46
	A Microsoft Windows Rendszer-visszaállítás használata.	47
	A Dell Factory Image Restore (Dell gyári lemezkép visszaállítása) használata.	48
	Az Operating System (Operációs rendszer) adathordozó használata.	49
6	Információkeresés	51
7	Segítségkérés	53
	Segítség	53
	Műszaki támogatás és ügyfélszolgálat	54
	DellConnect™	54
	Online Szolgáltatások	54
	AutoTech Service	55
	Automatizált rendelési állapot szolgáltatás	55
	Problémák a rendeléssel	55
	Termékinformáció	56
	Eszközök visszaküldése garanciális javításra vagy visszafizetésre.	56
	Telefonhívás előtti teendők	57
	Kapcsolatfelvétel a Dell-lel	59

A Függelék	61
FCC nyilatkozat USA)	61
FCC „B” osztály	61
A Macrovision termékére vonatkozó nyilatkozat	62
Tárgymutató	63

Az Ön Dell™ Inspiron™ 518/519 számítógépéről

MEGJEGYZÉS: Bővebb információkért a számítógép portjairól és csatlakozóiról lásd „Műszaki adatok”, 17. oldal.

Előlnézet

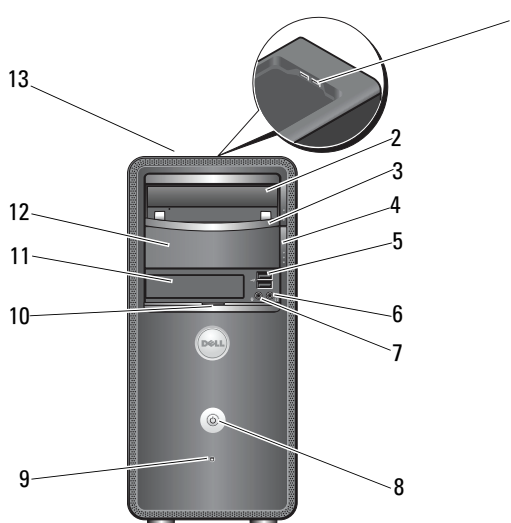

- | | | | |
|----|---|----|--|
| 1 | USB 2.0 csatlakozók (2) | 2 | optikai meghajtó |
| 3 | optikai-meghajtó panel | 4 | opcionális optikai meghajtó kidobás gombja |
| 5 | USB 2.0 csatlakozók (2) | 6 | a fülhallgató csatlakozóaljzata |
| 7 | a mikrofon csatlakozóaljzata | 8 | tápellátás gomb |
| 9 | meghajtó működésjelző fény | 10 | előlapi ajtó fogantyú |
| 11 | FlexBay meghajtó | 12 | opcionális optikai-meghajtótér |
| 13 | Szervíz címke (a ház tetején és elején található) | | |

Hátulnézet

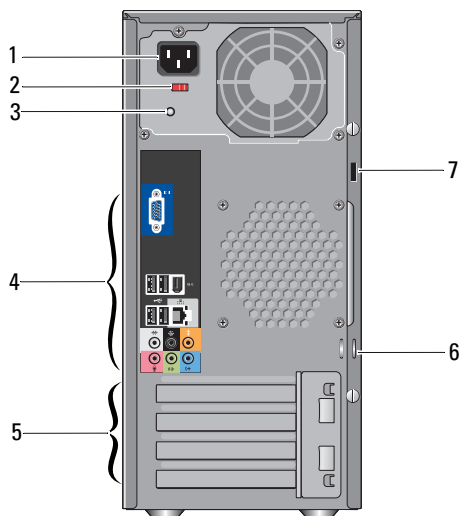

- | | | | |
|---|---------------------------|---|----------------------------------|
| 1 | hálózati csatlakozóaljzat | 2 | feszültségválasztó kapcsoló |
| 3 | tápegység jelzőfény | 4 | hátlapon elhelyezett csatlakozók |
| 5 | bővítőártya nyílások (4) | 6 | lakatgyűrűk |
| 7 | biztonsági kábel nyílása | | |

Hátapon elhelyezett csatlakozók

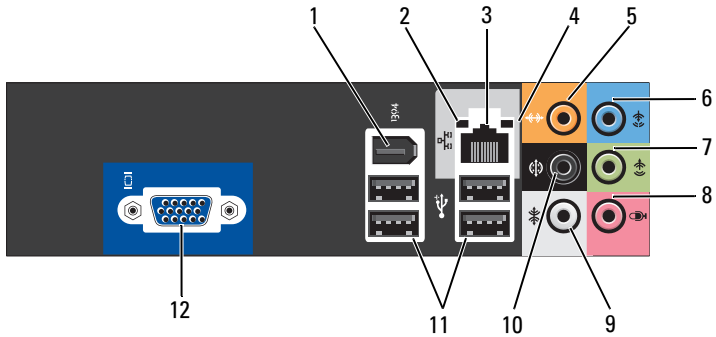

- | | | | |
|----|-----------------------------------|----|-----------------------------------|
| 1 | IEEE 1394-es csatlakozóaljzat | 2 | kapcsolat integritását jelző fény |
| 3 | hálózati adapter csatlakozója | 4 | hálózat üzemjelzője |
| 5 | központi/mélynyomó csatlakozó | 6 | bemeneti csatlakozóaljzat |
| 7 | első L/R vonal-kimenet csatlakozó | 8 | mikrofon |
| 9 | oldalsó L/R térhatású csatlakozó | 10 | hátsó L/R térhatású csatlakozó |
| 11 | USB 2.0 csatlakozók (4) | 12 | VGA videó csatlakozó |

A számítógép összeállítása

A számítógép elhelyezése zárt szekrényben

Ha a számítógépet a levegő áramlását korlátozó zárt szekrénybe telepíti, az negatívan befolyásolja a teljesítményét, és a számítógép túlmelegedését okozhatja. Ha a számítógépet zárt szekrénybe telepíti, kövesse az alábbi előírásokat:



FIGYELMEZTETÉS: A jelen kézikönyvben ismertetett üzemi hőmérséklet a maximális környezeti hőmérsékletet jelenti. A szoba környezeti hőmérsékletét kell figyelembe venni, ha a számítógépet zárt szekrénybe telepíti. H például a szobahőmérséklet 25°C, a számítógéptől függően csak egy 5°-10°C-os hőmérsékleti tartomány áll rendelkezésre, mielőtt a számítógép elérné a maximális működési hőmérsékletet. A számítógép műszaki adatai részletesen itt olvashatók: „Műszaki adatok”, 17. oldal.

- Hagyjon minimum körülbelül 10 cm szabad helyet a számítógép minden szellőzőnyílással ellátott oldala mellett, hogy biztosítható legyen a megfelelő szellőzés.
- Ha a zárt szekrény ajtóval rendelkezik, az olyan legyen, hogy a levegő áramlásának legalább 30 százalékát átengedje (elől és hátul).



FIGYELMEZTETÉS: A számítógépet ne helyezze szellőzés nélküli zárt szekrénybe. Megfelelő szellőzés hiányában a számítógép túlhevülhet, és csökkenhet a teljesítménye.

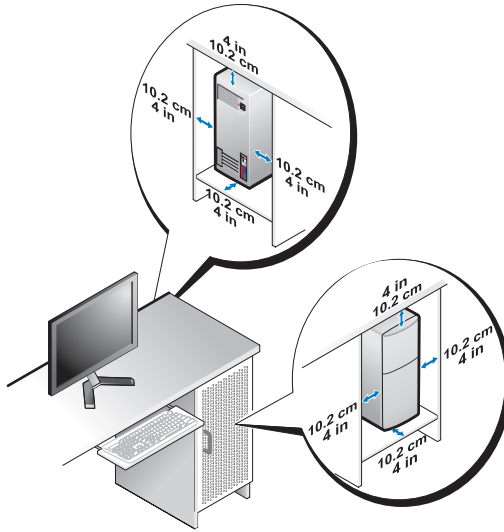

- Ha a számítógépet asztal sarkán vagy asztal alatt helyezi el, hagyjon legalább 5 cm szabad helyet a számítógép háta és a fal között annak érdekében, hogy biztosítható legyen a megfelelő szellőzés.

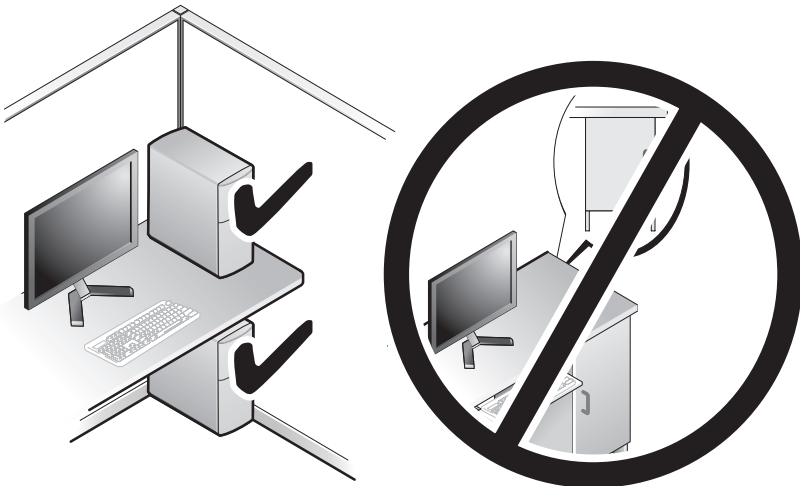

Csatlakozás az Internethez



MEGJEGYZÉS: Az internetszolgáltatók és ajánlataik országonként változnak.

Az internethez való csatlakozáshoz szüksége van egy modemes vagy hálózati kapcsolatra, valamint egy internetszolgáltatóra. Internetszolgáltatója egyet vagy többet tesz elérhetővé a következő internetkapcsolati lehetőségek közül:

- DSL kapcsolatot, mely nagy sebességű internet elérést biztosítanak a már meglévő telefonvonalon vagy mobiltelefon hálózaton keresztül. DSL-kapcsolat esetén egyidejűleg használhatja az internetelérést és a telefonvonalat.
- Kábelmodemes kapcsolatot, mely nagy sebességű internet elérést biztosítanak a helyi kábeltelevíziós hálózaton keresztül.
- Műholdas modemkapcsolatot, mely nagy sebességű internet elérést biztosítanak a műholdas televízióhálózaton keresztül.
- Betárcsázós kapcsolatot, mely telefonvonalon keresztül biztosít internetelérést. A betárcsázós kapcsolatok lényegesen lassúbbak a DSL vagy kábeles (vagy műholdas) modemkapcsolatoknál.
- Vezeték nélküli hálózati (LAN) kapcsolatot, mely Bluetooth® vezeték nélküli technológiát használva biztosít internet elérést.

Amennyiben betárcsázós kapcsolatot használ, csatlakoztassa a telefonvonalat a számítógép modemesatlakozójába és a telefon fali aljzatába, mielőtt megkezdi az internetkapcsolat beállítását. Amennyiben DSL vagy kábel/műholdas modemkapcsolatot használ, kérjen útmutatást a beállításhoz internetszolgáltatójától.

Internetkapcsolat beállítása

Internetkapcsolat beállítása az internetszolgáltató asztalon található ikonjával:

- 1 Mentsen el, és zárjon be minden nyitott fájlt, majd lépjen ki minden futó alkalmazásból.
- 2 Duplán kattintson az internetszolgáltató ikonjára a Microsoft® Windows® asztalon.
- 3 A beállítás elvégzéséhez kövesse a képernyőn megjelenő utasításokat.

Amennyiben nincs internetszolgáltató-ikon a munkaasztalon, vagy ha másik internetszolgáltatón keresztül akar internet kapcsolatot beállítani, akkor végezze el a következő részből az Ön által használt operációs rendszerre vonatkozó lépéseket.



MEGJEGYZÉS: Ha problémája van az internethez való csatlakozással, lásd a *Dell Technology Útmutatót*. Amennyiben nem tud kapcsolódni az internethez, de a múltban sikeresen csatlakozott, akkor esetleg szolgáltatójánál van szolgáltatásleállítás. Lépjen kapcsolatba internetszolgáltatójával a szolgáltatás állapotának ellenőrzése céljából, vagy próbálja meg újra a csatlakozást később.



MEGJEGYZÉS: Készítse elő az internetszolgáltatótól kapott információkat. Amennyiben nincsen internetszolgáltatója, a Kapcsolódás az internethez varázsló segítségével kereshet egyet.

- 1 Mentsen el, és zárjon be minden nyitott fájlt, majd lépjen ki minden futó alkalmazásból.
- 2 Kattintson a Windows Vista Start gombra ™, majd a **Vezérlőpult** elemre.
- 3 A **Hálózat és internet** elemnél válassza a **Csatlakozás az internethez** lehetőséget.

Megjelenik a **Csatlakozás az internethez** ablak.

- 4 A kívánt csatlakozási módtól függően kattintson a **Szélessávú (PPPoE)** vagy a **Telefonos kapcsolat** elemre:
 - Válassza a **Szélessávú** elemet, ha DSL- vagy műholdas modem, kábeltelvíziós modem vagy Bluetooth vezeték nélküli technológia használatával kíván csatlakozni az internetre.
 - Válassza a **Telefonos kapcsolat** elemet, ha telefonos modemet vagy ISDN-kapcsolatot használ.



MEGJEGYZÉS: Amennyiben nem tudja, hogy milyen csatlakozástípust válasszon, kattintson a **Segítség a választáshoz** gombra, vagy lépjen kapcsolatba internetszolgáltatójával.

- 5 Kövesse a képernyőn megjelenő utasításokat, és a beállítás befejezéséhez használja az internetszolgáltatójától kapott beállítási információkat.
- 6 Mentsen el, és zárjon be minden nyitott fájlt, majd lépjen ki minden futó alkalmazásból.
- 7 Kattintson a Windows Vista Start gombra , majd a **Vezérlőpult** elemre.
- 8 A **Hálózat és internet** elemnél válassza a **Csatlakozás az internethez** lehetőséget.

Megjelenik a **Csatlakozás az internethez** ablak.

9 A kívánt csatlakozási módtól függően kattintson a **Szélessávú (PPPoE)** vagy a **Telefonos kapcsolat** elemre:

- Válassza a **Szélessávú** elemet, ha DSL- vagy műholdas modem, kábeltelevíziós modem vagy Bluetooth vezeték nélküli technológia használatával kíván csatlakozni az internetre.
- Válassza a **Telefonos kapcsolat** elemet, ha telefonos modemet vagy ISDN-kapcsolatot használ.



MEGJEGYZÉS: Amennyiben nem tudja, hogy milyen csatlakozástípust válasszon, kattintson a **Segítség a választáshoz** gombra, vagy lépjen kapcsolatba internetszolgáltatójával.

10 Kövesse a képernyőn megjelenő utasításokat, és a beállítás befejezéséhez használja az internetszolgáltatójától kapott beállítási információkat.

Információk átvitele az új számítógépre

Az operációs rendszer különféle „varázslói” segítséget nyújtanak abban, hogy a fájlokat és egyéb adatokat egyik számítógépről a másikra, például a *régi* számítógépről az *új* számítógépre másolja. Információ átvitele új számítógépre a Windows Vista® varázsló segítségével:

- 1 Kattintson a Windows Vista Start gombra , majd kattintson következőre: **Fájlok és beállítások átvitele** → **Windows Áttelepítő indítása**.
- 2 A **Felhasználói fiók felüyelete** párbeszédablakban kattintson a **Folytatás** gombra.
- 3 Kattintson az **Új átvitel indítása** vagy a **Folyamatban lévő átvitel folytatása** lehetőségre.

Kövesse a **Windows Áttelepítő** varázsló képernyőn megjelenő utasításait.

Műszaki adatok



MEGJEGYZÉS: A kínált opciók régióként eltérőek lehetnek. Ha a számítógép konfigurációjáról bővebb információt szeretne, kattintson a **Start** → **Súgó és támogatás** menüpontra, és válassza a számítógép adatainak megtekintését.

Processzor	Inspiron 518	Inspiron 519
Típus	<ul style="list-style-type: none"> Intel® Core™ 2 Quad processzor Intel Core 2 Duo processzor Intel Pentium® Dual-Core processzor Intel Celeron® processor 	<ul style="list-style-type: none"> AMD Athlon™ 64/ LE/ 64 X2/ X2 BE AMD Phenom™ X2/ X4/ X2 GE/ triple core
L2 gyorstár	Legalább 512 KB adatlöklet, nyolcutas visszaíró SRAM	<ul style="list-style-type: none"> Legtöbb 2 MB AMD Athlon 64 X2 két magos processzoroknál Legtöbb 512 KB AMD Athlon 64 processzoroknak Legtöbb 4 MB AMD Phenom processzoroknak
DRAM busz szélesség	Nem alkalmazható	64 bit csatornánként

A számítógép adatai	Inspiron 518	Inspiron 519
Rendszer lapkakészlet	Intel G33 és ICH9	AMD RS780 és SB700
RAID támogatás	RAID 1 (tükrözés)	Nem alkalmazható
Adatbusz szélesség	64 bit	Nem alkalmazható
DRAM busz szélesség	64 bit	Nem alkalmazható
Processzor cím busz szélesség	32 bit	16 bit fel/le HyperTransport™ kapcsolat
Flash EPROM	8 MB	8 MB

Bővítőbusz	Inspiron 518	Inspiron 519
Busz típusa	PCI 2.3 PCI Express 1.0A SATA 1.0 és 2.0 USB 2.0	PCI 2.3 PCI Express 2.0 SATA 1.0 és 2.0 USB 2.0
Busz sebessége		
PCI	133 MB/s	133 MB/s
PCI Express	x1 bővítőhely kétirányú sebesség — 500 MB/s x16 bővítőhely kétirányú sebesség — 8 GB/s	x1 bővítőhely kétirányú sebesség — 1 GB/s x16 bővítőhely kétirányú sebesség — 16 GB/s
SATA	1,5 Gb/s és 3,0 Gb/s	1,5 Gb/s és 3,0 Gb/s
USB	<ul style="list-style-type: none"> • Nagysebesség — 480 Mb/s • Teljes sebesség — 12 Mb/s • Alacsony sebesség — 1,2 Mb/s 	<ul style="list-style-type: none"> • Nagysebesség — 480 Mb/s • Teljes sebesség — 12 Mb/s • Alacsony sebesség — 1,2 Mb/s
PCI		
Csatlakozók	Egy	Egy
Csatlakozó mérete	124 érintkezős	124 érintkezős
Csatlakozó maximális adatszélessége	32 bit	32 bit
PCI Express		
Csatlakozó	Kettő x1	Kettő x1
Csatlakozó mérete	36 érintkezős	36 érintkezős
Csatlakozó maximális adatszélessége	1 PCI Express sáv	1 PCI Express sáv
PCI Express		
Csatlakozó	1 db x16-os	1 db x16-os
Csatlakozó mérete	164 érintkezős	164 érintkezős
Csatlakozó maximális adatszélessége	16 PCI Express sáv	16 PCI Express sáv

Memória	Inspiron 518/519
Memóriamodul csatlakozó	négy, felhasználó által elérhető DDR2 foglalat
Memóriamodul kapacitásai	512 MB, 1 GB és 2 GB
Memória típusa	667 MHz, 800 MHz Non-ECC DDR2 SDRAM
Minimális memóriaméret	512 MB
Maximális memóriaméret	4 GB
Meghajtók	Inspiron 518/519
Kívülről elérhető:	1 db 3,5"-es meghajtótér 2 db 5,25"-es meghajtó-beépítőhely
Belülről elérhető:	2 db 3,5"-es meghajtó-beépítőhely
Rendelkezésre álló eszközök	Két drb 3,5"-es ATA merevlemez meghajtó Két 5,25"-es SATA DVD-ROM/ DVD+/-RW super multi meghajtó / Blu-ray Disc meghajtó / Blu-ray Disc RW meghajtó Egy 3,5"-es USB kártyaolvasó/Bluetooth kártyaolvasó

Külső csatlakozók:

Audio

ALC888 (7.1 audio csatorna)

Vonal bemeneti csatlakozó — Használja a kék bemeneti csatlakozót lejátszó/rögzítő egység csatlakoztatásához úgy mint mikrofon, kazettás lejátszó, CD lejátszó vagy videolejátszó.

Beépített hangkártyával rendelkező számítógépen használja a kártya csatlakozóaljzatát.

Előlapi L/R vonal kimeneti csatlakozó — Használja a zöld vonal kimeneti csatlakozót fejhallgató csatlakozására és a legtöbb beépített erősítő tartalmazó hangszóró. Beépített hangkártyával rendelkező számítógépen használja a kártya csatlakozóaljzatát.

Mikrofon csatlakozó — Használja a rózsaszín csatlakozót saját mikrofon csatlakoztatásához hang vagy zene bevitelére egy hang vagy telefonprogramba.

Beépített hangkártyával rendelkező számítógépen használja a kártya csatlakozóaljzatát.

Középső/mélynyomó csatlakozó — Használja a narancs csatlakozót mélynyomó csatlakoztatásához.

Hátsó L/R hangszóró csatlakozó — Használja a fekete térhatású csatlakozót többcsatornás hangszórók csatlakoztatásához

Oldalsó L/R térhatású csatlakozó — Használja a szürke csatlakozót hogy 7.1-es hangszórórendszert használjon a számítógéppel.

Beépített hangkártyával rendelkező számítógépen használja a kártya csatlakozóaljzatát.

IEEE 1394

Egy 6-pines soros csatlakozó a hátoldalon

Az IEEE 1394-es csatlakozó aljzat nagy sebességű adateszközökhöz (például digitális videokamerához vagy külső tárolóeszközökhöz) használható.

Hálózat

10/100/1000 Mb/s Ethernet LAN az alaplapon RJ-45 port — Csatlakoztassa a hálózati kábel egyik végét vagy egy hálózati csatlakozóhoz, vagy egy szélessávú készülékhez. A hálózati kábel másik végét csatlakoztassa a számítógépen található hálózati adapterbe. A megfelelően szilárd csatlakozást kattánás jelzi.



FIGYELMEZTETÉS: Ne csatlakoztasson telefonkábel a számítógéphálózati aljzatba.

A kiegészítő hálózati csatlakozó kártyával rendelkező számítógépeken több hálózati csatlakozás (mint a különálló intranet és extranet) kialakításához használja a kártyán és a számítógép hátán a csatlakozókat.

A hálózathoz javasoljuk 5-ös kategóriájú kábelek és aljzatok használatát. Ha valamilyen okból 3-as kategóriájú kábelezést kénytelen használni, a megbízható működés érdekében határolja le a hálózat sebességét 10 Mb/s-ra.

Csatlakozók (folytatás)	Inspiron 518/519
USB	Nyolc db USB 2.0 csatlakozó Előlap (2) Hátlap (4) Felső USB csatlakozó (2) A hátsó USB-aljzatokhoz a tartósan használt eszközöket (például a nyomtatót, a billentyűzetet) csatlakoztassa. MEGJEGYZÉS: A számítógép előlapján található USB aljzatokat az alkalmanként csatlakoztatott eszközök számára célszerű használni, mint a flash memóriakulcsok vagy kamerák, illetve rendszerindító USB eszközök.
Videokártya	Beépített video 15 lyukas csatlakozó — Csatlakoztassa a monitor VGA kábelét a számítógép VGA csatlakoztatójához. MEGJEGYZÉS: A számítógépe támogat egy opcionális PCI Express x16 grafikus kártyát. Ha telepített egy grafikus kártyát, használja annak a csatlakoztatóját.
Alaplap csatlakozóaljzatok:	
Ház-ventilátor	Egy 3-pines csatlakozó
Előlapi HDA audio csatlakozó	Egy 10-pines csatlakozó
Előlapi vezérlés	Egy 10-pines csatlakozó
Belső USB	Négy 10-pines csatlakozó
Memória	Négy 240-pines csatlakozó
PCI 2.3	Egy 124-pines csatlakozó
PCI Express x1	2 db 36 érintkezős csatlakozó
PCI Express x16	Egy 164-pines csatlakozó
Áramellátás	egy 24-pólusú csatlakozó
Power 12V	Egy 4-pines csatlakozó

Csatlakozók (folytatás)	Inspiron 518/519
Processzor	<ul style="list-style-type: none"> • Inspiron 518 — egy 775-pines csatlakozó • Inspiron 519 — egy 940-pines csatlakozó
Processzor ventilátor	Egy 4-pines csatlakozó
Soros ATA	négy 7-tűs csatlakozó
Vezérlőszervek és visszajelzők	Inspiron 518/519
A számítógép előlnézete	
főkapcsoló	nyomógomb
Tápellátás visszajelző	<p>Kék fény — A villogó kék fény azt jelzi, hogy a számítógép alvó üzemmódban van; a folyamatos kék fény folyamatos áramellátást jelez.</p> <p>Narancs fény — A villogó narancs fény alaplapi problémát jelez. A narancs fény akkor ég folyamatosan, ha a rendszer nem tud elindulni, mert az alaplappal nem tud inicializálódni. Valószínűleg alaplapi vagy áramellátási probléma (lásd „Tápellátással kapcsolatos problémák”, 36. oldal).</p>
Meghajtó működésjelző fény	Kék fény — egy villogó kék fény jelzi, hogy a számítógép adatot ír vagy olvas a SATA merevlemezen vagy az optikai meghajtón.

Vezérlőszervek és visszajelzők (folytatás) Inspiron 518/519

A számítógép előlnézete

Kapcsolat integritását jelző fény
(a beépített hálózati adapternél)

Zöld fény — A 10/100 Mb/s-os hálózat és a számítógép között megfelelő a kapcsolat.

Narancsszínű fény — Az 1000 Mb/s-os hálózat és a számítógép között megfelelő a kapcsolat.

Kikapcsolva (nincs fény) — A számítógép nem észlel fizikai kapcsolatot a hálózattal.

Aktivitás fény (a beépített hálózati adapternél)

Sárga villogó fény — hálózati tevékenységet jelez.

Kikapcsolva (nincs fény) — jelzi, hogy nincs hálózati tevékenység

Tápegység diagnosztizáló fény.

Zöld — Jelzi, hogy a tápegység áramot kap.

Kikapcsolva — jelzi, hogy a tápegység nem kap áramot, vagy a tápegység nem működik

Áramellátás**Inspiron 518/519**

Egyenáramú tápegység

300 W

Teljesítmény

162 W

Maximális hőleadás

MEGJEGYZÉS: A hőleadást a tápegység teljesítményének függvényében számolják ki,

Feszültség (lásd a számítógéppel kapott biztonsági útmutatásokat a fontos feszültségi beállításokért)

115/230 VAC, 50/60 Hz, és 7A/ 4A

Gombelem

3 voltos CR2032 lítium gomelem

Fizikai jellemzők	Inspiron 518/519
Magasság	379 mm (14,9 inch)
Szélesség	17,0 cm (6,7 inch)
Mélység	43,5 mm (1,7 inch)
Tömeg	13,1 kg (28,9 font)
Környezeti adatok	Inspiron 518/519
Hőmérséklet tartomány:	
működési	10–35 °C
tárolási	-40 és 65 °C között
Relatív páratartalom (maximum):	20–80% (nem lecsapódó)
Maximális rázkódás (a felhasználói környezetet stimuláló, véletlenszerű rázkódási spektrumot használva):	
működési	5 - 350 Hz 0,0002 G2/Hz-nél
tárolási	5 - 500 Hz 0,001 - 0,01 G2/Hz-nél
Maximális rázkódás (a merevlemez fejének alaphelyzetében mérve egy 2 milliszekundumos fél-színusz hullám erejéig):	
működési	40 G +/- 5% 2 msec impluzussal +/- 10% (20 in/sec [51 cm/sec]-nak megfelelő)
tárolási	105 G +/- 5% 2 msec impluzussal +/- 10% (50 in/sec [127 cm/sec]-nak megfelelő)
Magasság (maximum):	
működési	-15,2 és 3048 m között
tárolási	-15,2 és 10 668 m között
Légekörszennyezési szint	legfeljebb G2-es osztályú az ISA-S71.04-1985 jelű szabvány szerint

Hibaelhárítás

 **VIGYÁZAT!** Elektromos áramütés vagy a mozgó ventilátorlapátok által okozott sérülések elkerülése végett mindig húzza ki a számítógépet, mielőtt kinyitná a fedelét.

Hibakereső eszközök

Kövesse az alábbi tippeket a számítógép hibáinak elhárításakor:

- Ha a hiba fellépése előtt alkatrészt telepített vagy távolított el, tekintse át a telepítési műveleteket, és gondoskodjon arról, hogy az alkatrész megfelelően legyen telepítve.
- Ha egy periféria eszköz nem működik, gondoskodjon arról, hogy az eszköz megfelelően legyen csatlakoztatva.
- Ha a képernyőn hibaüzenet jelenik meg, pontosan írja le az üzenetet. Ez az üzenet segíthet a támogató személyzetnek a probléma/problémák diagnosztizálásában és megoldásában.
- Ha egy programban jelenik meg hibaüzenet, olvassa el a program dokumentációját.



MEGJEGYZÉS: A dokumentumban ismertetett eljárások a Microsoft® Windows® alapértelmezett nézetére íródtak, ezért nem feltétlenül érvényesek, ha a Dell™ számítógépen a Windows Classic nézetet állítja be.

Hangkódok

A számítógép képernyőkijelzés hiányában hangsorozattal jelzi az esetleges hibákat vagy problémákat indításkor. Ez az úgynevezett hangkódnak nevezett hangsor segít a probléma jellegének meghatározásában. Az egyik lehetséges hangkód három rövid, egymás utáni hang. Ez a hangkód a számítógép alaplapj hibájára utalhat.

Ha a számítógép indításkor hangjelzést ad:

- 1 Rögzítse le ezt a kódot.
- 2 Futtassa a Dell Diagnostics programot a hiba okának azonosításához (lásd „Dell Diagnostics”, 32. oldal).

Kód (ismétlődő rövid hangjel zések)	Leírás	Javasolt lépés
1	BIOS ellenőrző összeg hiba. Lehetséges alaplaphiba	Lépjen kapcsolatba a Dell szakembereivel. További információkért lásd: „Kapcsolatfelvétel a Dell-lel”, 59. oldal.
2	A rendszer nem látja a memóriamodulokat.	<p>1 Ha több, mint két memóriamodulja van, vegye ki ezeket, helyezzen vissza egyet, (lásd a <i>Szervizelési Kézikönyvet</i> a Dell honlapján, a support.dell.com címen), majd indítsa újra a számítógépet. Ha a számítógép megfelelően indul, helyezzen vissza egy további modult. A műveletet addig folytassa, amíg meg nem találta a hibás modult vagy minden hibátlan modult vissza nem helyezett.</p> <p>2 Ha lehetséges, szereljen be ugyanolyan típusú jó memória modult (lásd a <i>Szervizelési kézikönyvet</i> a Dell Támogatás honlapján, a support.dell.com címen).</p> <p>3 Ha a probléma továbbra is fennáll, lépjen kapcsolatba a Dell ügyfélszolgálatával.</p>
3	Lehetséges alaplaphiba	Lépjen kapcsolatba a Dell szakembereivel. További információkért lásd: „Kapcsolatfelvétel a Dell-lel”, 59. oldal.
4	RAM-olvasási/-írási hiba.	<p>1 Győződjön meg, hogy nincs szükség különleges memóriamodul csatlakozásra (lásd a <i>Szervizelési kézikönyvet</i> a Dell támogatási honlapján, a support.dell.com címen).</p> <p>2 Ellenőrizze, hogy a beszerelt memóriamodulok kompatibilisek-e a számítógépével (lásd a <i>Szervizelési kézikönyvet</i> a Dell támogatási honlapján, a support.dell.com címen).</p> <p>3 Amennyiben a probléma továbbra is fennáll, lépjen kapcsolatba a Dell-lel (lásd: „Kapcsolatfelvétel a Dell-lel”, 59. oldal).</p>

Kód (ismétlődő rövid hangjel zések)	Leírás	Javasolt lépés
5	Valós idejű óra hiba. Lehetséges elemhiba vagy alaplaphiba	1 Cserélje ki az elemet (lásd a <i>Szervizelési kézikönyvet</i> a Dell támogatás honlapján, a support.dell.com címen). 2 Amennyiben a probléma továbbra is fennáll, lépjen kapcsolatba a Dell-lel (lásd: „Kapcsolatfelvétel a Dell-lel”, 59. oldal).
6	Videó BIOS teszt hiba.	Lépjen kapcsolatba a Dell szakembereivel. További információkért lásd: „Kapcsolatfelvétel a Dell-lel”, 59. oldal.
7	Processzor gyorstár teszt hiba	Lépjen kapcsolatba a Dell szakembereivel. További információkért lásd: „Kapcsolatfelvétel a Dell-lel”, 59. oldal.

Rendszerüzenetek



MEGJEGYZÉS: Ha a kapott üzenet nem szerepel a táblázatban, akkor olvassa el az operációs rendszer vagy az üzenet megjelenésekor futó program dokumentációját.



MEGJEGYZÉS: Alkatrészek ki és beszereléséről bővebb információt talál a *Szervizelési kézikönyvben* a Dell Támogatás honlapján a **support.dell.com** címen.

1394 KÁBEL CSATLAKOZÁSI HIBA — Az IEEE 1394 kábel meglazulhatott.
Ellenőrizze a kábel csatlakozását.

FIGYELEM! AZ ELŐZŐ INDÍTÁSI KÍSÉRLETNÉL EZ A RENDSZER A(Z) [NNNN] ELLENŐRZÉSI PONTNÁL MEGHIBÁSODOTT. A PROBLÉMA MEGOLDÁSA ÉRDEKÉBEN JEGYEZZE FEL AZ ELLENŐRZÉSI PONTOT, ÉS FORDULJON A DELL MŰSZAKI TÁMOGATÁSÁHOZ — A számítógép egymás után háromszor, ugyanazon hiba miatt nem tudta befejezni az indító rutint (segítségért lásd: „Kapcsolatfelvétel a Dell-lel”, 59. oldal).

CMOS CHECKSUM ERROR (CMOS ELLENŐRZŐ ÖSSZEG HIBA) — Lehetséges alaplapi hiba, vagy az RTC elem gyenge. Cserélje ki az elemet Segítségért lásd a *Szervizelési kézikönyvet* a Dell Támogatás honlapon a support.dell.com honlapon vagy „Kapcsolatfelvétel a Dell-lel”, 59. oldal.

CPU FAN FAILURE (CPU VENTILÁTOR HIBA) — CPU ventilátor hiba Cserélje ki a processzor ventilátorját

DISKETTE READ FAILURE (LEMEZ OLVASÁSI HIBA) — A hajlékonylemez sérült vagy meglazulhatott egy kábel. Cserélje ki a hajlékonylemezt vagy ellenőrizze a kábelek csatlakozását.

ELŐLAPI I/O KÁBEL CSATLAKOZÁSI HIBÁJA — Az előlapi I/O pannel kábelei meglazulhattak.

ELŐLAPI USB KÁBEL CSATLAKOZÁSI HIBÁJA — Az előlapi I/O pannel USB portokat az alaplpra kapcsoló kábelek meglazulhatnak.

MEREVLEMEZES MEGHAJTÓ HIBA — Lehetséges merevlemez meghajtó hiba az indiítási teszt (POST) során. Ellenőrizze a kábeleleket/cserélje fel a merevlemezeket vagy segítségért lásd „Kapcsolatfelvétel a Dell-lel”, 59. oldal.

MEREVLEMEZES MEGHAJTÓ HIBA — Lehetséges merevlemez meghajtó hiba az indítási teszt során (segítségért lásd „Kapcsolatfelvétel a Dell-lel”, 59. oldal).

KEYBOARD FAILURE (BILLENTYŰZET HIBA) — Billentyűzet hiba, vagy a billentyűzet kábele meglazult

NO BOOT DEVICE AVAILABLE (NEM ÁLL RENDELKEZÉSRE RENDSZERINDÍTÓ ESZKÖZ) — Nincs indítható partíció a merevlemezen, vagy nincs indítható lemez az optikai meghajtóban, vagy a merevlemez/optikai meghajtó kábele meglazult, vagy nem létezik indítható eszköz.

- Amennyiben az optikai meghajtó az indítható eszköz, győződjön meg róla, hogy a meghajtóban van indítható lemez.
- Ha a merevlemez-meghajtó a rendszerindító eszköz, gondoskodjon arról, hogy a kábelek csatlakoztatva legyenek, és arról, hogy a meghajtó megfelelően telepítve, illetve partíciónálva legyen, mint rendszerindító eszköz.
- Lépjen be a Rendszerbeállításba, és gondoskodjon arról, hogy az indító szekvencia információk helyesek legyenek (lásd:).

NO TIMER TICK INTERRUPT (NINCS IDŐZÍTŐ SZIGNÁL MEGSZAKÍTÁS) — Egy alaplapi chip hibásan működik, vagy alaplapi hiba.

MEGJEGYZÉS - A MEREVLEMEZ ÖNELLENŐRZŐ RENDSZERE JELENTETTE, HOGY EGY PARAMÉTER A NORMÁLIS HATÁROKON KÍVÜL VAN. DELL RECOMMENDS THAT YOU BACK UP YOUR DATA REGULARLY. (A DELL AJÁNLIJA, HOGY ADATAIT RENDSZERESEN MENTSE.) A PARAMETER OUT OF RANGE MAY OR MAY NOT INDICATE A POTENTIAL HARD DRIVE PROBLEM (A TARTOMÁNYON KÍVÜL ESŐ PARAMÉTER JELEZHET, DE NEM FELTÉTLENÜL, POTENCIÁLIS MEREVLEMEZ-MEGHAJTÓ PROBLÉMÁT) — Önmegfigyelő, ellenőrző és jelentő technológia (S.M.A.R.T.) hiba. Lehetséges merevlemez hiba Ezt a funkciót ki vagy bekacsolhatja a BIOS-ban

FELSŐ USB KÁBEL CSATLAKOZÁSI HIBÁJA — Az előlapi USB pannel USB portokat az alaplpra kapcsoló kábelek meglazulhatnak.

USB OVER CURRENT ERROR (USB TÚLFESZÜLTÉSÉG HIBA) — Csatolja le az USB eszközt. Használjon külső áramforrást az USB eszközhöz.

FIGYELMZTETÉS: RENDSZERVENTILÁTOR-HIBA, KÉRJÜK VEGYE FEL AZONNAL A KAPCSOLATOT A DELL MŰSZAKI TÁMOGATÁSSAL — Rendszerventilátor-hiba. Cserélje ki s rendszerventilátort.

Szoftver és hardver problémák hibaelhárítása a Windows Vista® operációs rendszerben

Ha az operációs rendszer beállításakor egy eszközt nem észlel a rendszer, vagy konfigurálását nem találja megfelelőnek, a hardverhiba-elhárító segítségével feloldhatja az összeférhetetlenséget.

A hardver-hibakereső indítása:

- 1 Kattintson a Windows Vista Start gombra , majd a **Súgó és támogatás** lehetőségre.
- 2 Írja be a keresőmezőbe a `Type hardware troubleshooter` (hardverhiba-elhárító) kifejezést, és a keresés elindításához nyomja meg az `<Enter>` billentyűt.

A keresés eredményei közül válassza ki a problémát legmegfelelőbbben leíró opciót a további hibaelhárító lépések követéséhez.

Dell Diagnostics

 **VIGYÁZAT!** Az ebben a részben ismertetett műveletek elvégzése előtt olvassa el a a számítógéphez kapott biztonsági utasításokat.

Mikor van szükség a Dell diagnosztika használatára?

Ha problémája támad a számítógéppel, végezze el a Lefagyások és szoftver problémák című részben ismertetett ellenőrzéseket (lásd: „Lefagyások és szoftver problémák”, 39. oldal), futtassa a Dell Diagnostics programot, és csak ezután forduljon a Dell-hez segítségnyújtásért.

Mielőtt nekiállna, ajánlott kinyomtatnia a lépéseket.

 **FIGYELMEZTETÉS:** A Dell Diagnostics kizárólag Dell™ számítógépeken működik.

 **MEGJEGYZÉS:** Az illesztőprogramokat és segédprogramokat tartalmazó *Drivers and Utilities* adathordozó opcionális, ezért elképzelhető, hogy nem képezi a számítógép részét.

Lásd a *Rendszerbeállítás* szakaszt a *Szervizelési kézikönyvben* hogy ellenőrizze a számítógép konfigurációs információit és hogy meggyőződjön róla, hogy a tesztelni kívánt eszköz megjelenik és aktív.

A Dell Diagnostics programot a merevlemezről vagy a *Drivers and Utilities* lemezről indíthatja el.

A Dell diagnosztika indítása a merevlemezeiről

A Dell Diagnostics a merevlemez egy rejtett diagnosztikai segédprogram partíciójában található.



MEGJEGYZÉS: Ha a számítógép képernyője üres marad, lásd: „Kapcsolatfelvétel a Dell-lel”, 59. oldal.

- 1 Győződjön meg róla, hogy a számítógép megfelelően működő elektromos aljzathoz csatlakozik-e.
- 2 Kapcsolja be (vagy indítsa újra) a számítógépet.
- 3 Amikor a DELL™ logó megjelenik, azonnal nyomja meg az F12 billentyűt. A rendszerindítási menüben válassza ki a **Diagnostics** (Diagnosztika) elemet, és nyomja meg az <Enter> gombot.



MEGJEGYZÉS: Ha túl sokáig vár és megjelenik az operációs rendszer logója, várjon tovább, amíg megjelenik a Microsoft® Windows® asztal; majd kapcsolja ki a számítógépet, és próbálja újra.



MEGJEGYZÉS: Ha arra vonatkozó figyelmeztető üzenetet lát, hogy nem található a diagnosztikai segédprogramok partíciója, futtassa a Dell Diagnostics programot a *Drivers and Utilities* (illesztő- és segédprogramokat tartalmazó) CD-ről.

- 4 Bármely gomb megnyomásával indítsa el a Dell Diagnostics segédprogramot a merevlemezen lévő diagnosztikai segédprogram partícióról.

A Dell Diagnostics (Dell-diagnosztika) indítása a *Drivers and Utilities* (illesztő- és segédprogramokat tartalmazó) CD-ről

- 1 Helyezze be a *Drivers and Utilities* (illesztő- és segédprogramokat tartalmazó) CD-t.
- 2 Állítsa le, és indítsa újra a számítógépet.

Amikor a DELL embléma megjelenik, azonnal nyomja meg az <F12> billentyűt.



MEGJEGYZÉS: Ha túl sokáig vár és megjelenik az operációs rendszer logója, várjon tovább, amíg megjelenik a Microsoft® Windows® asztal; majd kapcsolja ki a számítógépet, és próbálja újra.



MEGJEGYZÉS: Az alábbi lépések csak egyszer változtatják meg az indító szekvenciát. A következő indítás alkalmával a számítógép a rendszerbeállításokban megadott eszközöknek megfelelően indul el.

- 3 Amikor megjelenik az indítóeszközök listája, jelölje ki a **CD/DVD/CD-RW** meghajtót, majd nyomja le az <Enter> billentyűt.
- 4 A megjelenő menüből válassza ki a **Boot from CD-ROM** (CD/DVD meghajtóról történő indítás) lehetőséget, majd nyomja meg az <Enter> billentyűt.
- 5 Nyomja meg az 1 billentyűt a menü elindításához, majd a folytatáshoz nyomja meg az <Enter> billentyűt.
- 6 A számozott listában válassza a **Run the 32 Bit Dell Diagnostics** (A 32 bites Dell diagnosztika futtatása) parancsot. Ha több verzió is fel van sorolva, válassza a számítógépének megfelelőt.
- 7 Amikor megjelenik a Dell Diagnostics **Main Menu** (Fő menü) képernyője, válassza ki a futtatni kívánt tesztet.

A Dell Diagnostics alkalmazás főmenüje

- 1 A Dell Diagnostics betöltődését és a **Main Menu** (Főmenü) képernyő megjelenését követően kattintson a kívánt lehetőségnek megfelelő gombra.



MEGJEGYZÉS: Javasoljuk, hogy a teljes teszt futtatásához válassza ki a **Test System** (Rendszer tesztelése) elemet.

Lehetőség	Funkció
Test Memory (Memóriateszt)	Különálló memóriateszt futtatása
Test System (Rendszerteszt)	Rendszerdiagnosztika futtatása
Exit (Kilépés)	Kilépés a diagnosztika programból

- 2 A **Test System** (Rendszer tesztelése) opció főmenüben való kiválasztása után a következő menü jelenik meg:



MEGJEGYZÉS: Javasoljuk, hogy az **Extended Test** (Kibővített teszt) futtatását válassza, amely egy sokkal átfogóbb és alaposabb ellenőrzést végez a számítógépen.

Lehetőség	Funkció
Express Test (Gyorsteszt)	A rendszereszközök gyors tesztelésének elvégzésére szolgál. Általában 10-20 percet vesz igénybe.
Extended Test (Kiterjesztett teszt)	A rendszereszközök alapos tesztelésének elvégzésére szolgál. Általában egy órát vagy többet vesz igénybe.
Custom Test (Testreszabott teszt)	Bizonyos eszközt tesztel, és használatával a futtatni kívánt tesztek testreszabhatók.
Symptom Tree (Jelenség szerinti vizsgálat)	Lehetőséget teremt arra, hogy a fennálló probléma tünete szerint válasszon tesztet. Felsorolja a legáltalánosabb jelenségeket.

- 3** Ha egy teszt során probléma merült fel, megjelenik egy üzenet a hibakóddal és a probléma leírásával. Jegyezze fel a hibakódot és a probléma rövid leírását, majd nézze meg ezt az ismertetőt: „Kapcsolatfelvétel a Dell-lel”, 59. oldal.



MEGJEGYZÉS: A számítógép szervicímkeje minden tesztképernyő tetején fel van tüntetve. Amikor felhívja a Dellt, a műszaki támogatást ellátó munkatársak meg fogják kérdezni a szervicímke adatait.

- 4** Ha a **Custom Test** (Egyedi teszt) **vagy a Symptom Tree** (Jelenség szerinti vizsgálat) opcióval futtat tesztet, további információkért kattintson az alábbi táblázatban ismertetett fülek közül a megfelelőre.

Fül	Funkció
Results (Eredmények)	A Results (Eredmények) panellapon a teszt eredménye és az esetleg megtalált hibák jelennek meg.
Errors (Hibák)	Az Errors (Hibák) panellap megjeleníti a talált hibákat, a hibakódokat és a probléma leírását.
Help (Súgó)	A Help (Súgó) panellapon a teszt leírása és az annak futtatásához esetleg szükséges feltételek felsorolása jelenik meg.

Fül	Funkció (continued)
Configuration (Konfiguráció)	A Configuration (Konfiguráció) panellepon a kijelölt eszköz hardverkonfigurációja látható. A Dell Diagnostics a rendszerbeállításból, a memóriából és a különféle belső tesztekkel megszerzi az összes eszköz konfigurációs információit, és megjeleníti ezeket az információkat a képernyő bal paneljében található eszközlístában. Előfordulhat, hogy a listán nem szerepel a számítógépbe helyezett vagy ahhoz csatlakoztatott valamennyi eszköz.
Parameters (Paraméterek)	Ezen a lapon a teszt futtatási beállításait lehet megváltoztatni.

- 5 A tesztek végrehajtása után zárja be a tesztképernyőt, ha vissza kíván térni a **MainMenu** (Főmenü) képernyőhöz. Ha ki akar lépni a Dell diagnosztikából, és újra kívánja indítani a számítógépet, zárja be a **Main Menu** (Főmenü) képernyőt.
- 6 Távolítsa el a *Dell Drivers and Utilities* (Illesztőprogramok és segédprogramok) lemezt (ha van).

Problémák megoldása

Tápellátással kapcsolatos problémák



VIGYÁZAT! Az ebben a részben ismertetett műveletek elvégzése előtt olvassa el a számítógéphez kapott biztonsági utasításokat.

HA AZ ÜZEMJELZŐ FÉNY NEM VILÁGÍT — A számítógép ki van kapcsolva vagy nem kap áramot.

- A tápkábelt dugja vissza a számítógép hátoldalán levő tápaljzatba és csatlakoztassa a hálózatra.
- Ha a számítógép elosztóra csatlakozik, gondoskodjon arról, hogy az elosztó csatlakozzon a hálózati feszültségre és a kapcsolója be legyen kapcsolva. A feszültségvédő készülékeket, elosztókat és a hosszabbítókábeleket kiiktatva ellenőrizze, hogy a számítógép megfelelően működik-e.
- Ellenőrizze, hogy a hálózati csatlakozó megfelelően működik-e egy másik készülékkel, például egy lámpával.

HA AZ ÜZEMJELZŐ FÉNY KÉKEN VILÁGÍT ÉS A SZÁMÍTÓGÉP NEM REAGÁL, LÁSD —

- Győződjön meg arról, hogy a képernyő csatlakoztatva van, és be van kapcsolva.
- Ha a képernyő csatlakoztatva van és be van kapcsolva, lásd „Hangkódok”, 27. oldal.

HA AZ ÜZEMJELZŐ FÉNY VILLOGÓ KÉK VAGY FEHÉR — A számítógép készenléti állapotban van. A normál működés visszaállításához nyomjon meg egy gombot a billentyűzeten, mozgassa az egeret, vagy nyomja meg a főkapcsolót.

HA AZ ÜZEMJELZŐ FÉNY SÁRGA SZÍNNEL FOLYAMATOSAN VILÁGÍT —

Feszültség probléma vagy belső eszköz hibás működése

- Győződjön meg róla, hogy a 12 voltos feszültségszatlakozó (12 V) biztosan csatlakozik az alaplaphoz (lásd a *Szervizelési kézikönyvet* a Dell Support honlapon a support.dell.com címen).
- Győződjön meg róla, hogy a feszültség kábel és az előlapi pannel kábele biztonságosan csatlakozik az alaplaphoz (lásd a *Szervizelési kézikönyvet* a Dell Support honlapon a support.dell.com címen).

HA AZ ÜZEMJELZŐ FÉNY ZÖLD SZÍNNEL VILLOG — A számítógép kap áramot, de egy eszköz hibésan működik vagy hibásan van telepítve.

- Vegye ki ls helyezze vissza a memória modulokat (lásd a *Szervizelési kézikönyvet* a Dell Support honlapon a support.dell.com címen.).
- Vegye ki ls helyezze vissza a bővítőkátyákat (lásd a *Szervizelési kézikönyvet* a Dell Support honlapon a support.dell.com címen.).
- Vegye ki ls helyezze vissza a grafikus kártyát (lásd a *Szervizelési kézikönyvet* a Dell Support honlapon a support.dell.com címen.).

ZÁRJA KI AZ INTERFERENCIAFORRÁSOKAT — Az interferencia néhány lehetséges oka:

- Tápkábel, a billentyűzet és az egér hosszabbítókábelei
- Túl sok készülék csatlakozik egy elosztóra
- Több elosztó csatlakozik egy hálózati csatlakozóra

Memóriaproblémák



VIGYÁZAT! Az ebben a részben ismertetett műveletek elvégzése előtt olvassa el a számítógéphez kapott biztonsági utasításokat.

HA NEM ELEGENDŐ MEMÓRIÁRA UTALÓ ÜZENETET KAP —

- Mentse el és zárja be a nyitva lévő fájlokat, lépjen ki a nyitott programokból, és nézze meg, hogy ez megoldotta-e a problémát.
- A szoftver dokumentációjában olvassa el a minimális memória követelményekre vonatkozó részt. Amennyiben szükséges, telepítsen még memóriát (Lásd a *Szervizelési kézikönyvet* a Dell Support honlapon a support.dell.com címen).
- Helyezze be újra a memóriákat (Lásd a *Szervizelési kézikönyvet* a Dell Support honlapon a support.dell.com címen) hogy biztos legyen benne, hogy a számítógép kommunikál a memóriákkal.
- Futtassa a Dell Diagnostics programot (lásd: „Dell Diagnostics”, 32. oldal).

HA MÁS MEMÓRIAPROBLÉMÁT TAPASZTAL —

- Helyezze be újra a memóriákat (Lásd a *Szervizelési kézikönyvet* a Dell Support honlapon a support.dell.com címen) hogy biztos legyen benne, hogy a számítógép kommunikál a memóriákkal.
- Győződjön meg, hogy követi a memóriák beszereléséről szóló utasításokat (lásd a *Szervizelési kézikönyvet* a Dell Support honlapon a support.dell.com címen)
- Az Ön számítógépébe DDR2 memória szükséges. Tudnivalók a számítógép által támogatott memóriatípusokról: „Műszaki adatok”, 17. oldal.
- Futtassa a Dell Diagnostics programot (lásd: „Dell Diagnostics”, 32. oldal).

Lefagyások és szoftver problémák

 **VIGYÁZAT!** Az ebben a részben ismertetett műveletek elvégzése előtt olvassa el a számítógéphez kapott biztonsági utasításokat.

A számítógép nem indul el

Ellenőrizze a tápkábel csatlakozását a számítógép váltóáramú adapterének csatlakozójához és a fal csatlakozójához.

A számítógép nem reagál

 **FIGYELMEZTETÉS:** Ha az operációs rendszert nem tudja szabályosan leállítani, adatokat veszthet.

KAPCSOLJA KI A SZÁMÍTÓGÉPET — Ha a számítógép a billentyűzetre vagy az egér mozgására nem reagál, a tápellátás gombot 8 - 10 másodpercig nyomva tartva kapcsolja ki a számítógépet. Ezután indítsa be újra.

Program nem reagál

A PROGRAM LEÁLLÍTÁSA —

- 1 Nyomja meg egyszerre a <Ctrl><Shift><Esc> gombokat.
- 2 Kattintson az **Alkalmazások** elemre.
- 3 Kattintson a programra, amely nem válaszol.
- 4 Kattintson a **Feladat befejezése** gombra.

Egy program ismételten lefagy



MEGJEGYZÉS: A szoftverek rendszerint rendelkeznek telepítési utasításokat tartalmazó dokumentációval hajlékonylemezen vagy CD-n.

OLVASSA ÁT A SZOFTVER DOKUMENTÁCIÓJÁT — Szükség esetén távolítsa el, majd telepítse újra a programot.

A program régebbi Microsoft® Windows® operációs rendszerre készült

FUTASSA A PROGRAM KOMPATIBILITÁS VARÁZSLÓT —

A Program kompatibilitás varázsló úgy konfigurálja a programot, hogy az nem Windows Vista operációs rendszerhez hasonló környezetben is futhasson.

- 1 Kattintson a következőkre: Start  → Vezérlőpult → Programok → Használjon egy régebbi programot ezen a Windows-verzión.
- 2 Az üdvözlő képernyőn kattintson a **Tovább** gombra.
- 3 Kövesse a kijelzőn megjelenő utasításokat.

Egybefüggő kék képernyő jelenik meg

KAPCSOLJA KI A SZÁMÍTÓGÉPET — Ha a számítógép a billentyűzetre vagy az egér mozgatására nem reagál, a tápellátás gombot 8 - 10 másodpercig nyomva tartva kapcsolja ki a számítógépet. Ezután indítsa be újra.

Egyéb szoftver problémák

HIBAEHÁRÍTÁSI INFORMÁCIÓKÉRT TANULMÁNYOZZA A SZOFTVER DOKUMENTÁCIÓJÁT, VAGY ÉRDEKLŐDJÖN AGYÁRTÓTÓL —

- Győződjön meg róla, hogy a program kompatibilis a számítógépére telepített operációs rendszerrel.
- Győződjön meg róla, hogy a számítógép megfelel a szoftver futtatásához szükséges minimális hardverkövetelményeknek. További információkért olvassa el a szoftver dokumentációját.
- Győződjön meg róla, hogy a program telepítése és konfigurációja megfelelő.
- Ellenőrizze, hogy az eszköz illesztőprogramok nem ütköznek a programmal.
- Szükség esetén távolítsa el, majd telepítse újra a programot.

AZONNAL KÉSZÍTSEN BIZTONSÁGI MENTÉST A FÁJLJAIRÓL

VÍRUSIRTÓ PROGRAMMAL VIZSGÁLJA ÁT A MEREVLEMEZT, A HAJLÉKONYLEMEZÉKET VAGY A CD-KET

MENTSEN EL, ÉS ZÁRJON BE MINDEN NYITOTT FÁJLT VAGY PROGRAMOT, MAJD A START MENÜN KERESZTÜL ÁLLÍTSA LE A SZÁMÍTÓGÉPET

Az operációs rendszer újratelepítése

Illesztőprogramok

Mik az illesztőprogramok?

Az illesztőprogram egy eszközt, például nyomtatót, egeret vagy billentyűzetet vezérlő program. Minden eszközhöz illesztőprogram szükséges.

Az illesztőprogram tulajdonképpen „tolmácsol” az eszköz és az eszközt használó programok között. Minden eszköznek saját parancsai vannak, amelyeket csak a hozzá tartozó illesztőprogram tud értelmezni.

A Dell™ minden számítógépre előre telepíti a fontos illesztőprogramokat, így nincs szükség további telepítésre és konfigurálásra.



FIGYELMEZTETÉS: A *Drivers and Utilities* nevű lemez olyan illesztőprogramokat is tartalmazhat, amelyek nem az Ön számítógépén lévő operációs rendszerhez valók. Csak az Ön operációs rendszerének megfelelő programokat telepítse.

Számos illesztőprogram, például a billentyűzet illesztőprogramja a Microsoft® Windows® operációs rendszer részét képezi. A következő esetekben szükséges lehet az illesztőprogramok újratelepítése:

- Az operációs rendszer frissítése
- Az operációs rendszer újratelepítése
- Új eszköz csatlakoztatása vagy telepítése

Az illesztőprogramok megkeresése

Ha valamelyik eszköz működésében zavart észlel, állapítsa meg, hogy a hibát nem az illesztőprogram okozza-e, és szükség esetén frissítse az illesztőprogramot.

- 1 Kattintson a Windows Vista Start gombra™ , majd jobb egérgombbal a Számítógép elemre.
- 2 Kattintson a Tulajdonságok→Eszközkezelő pontra.



MEGJEGYZÉS: Megjelenhet a **Felhasználói fiók felügyelete ablak** Ha rendszergazdai jogokkal rendelkezik a számítógépen, kattintson a **Folytatás** gombra. Ellenkező esetben a továbblépéshez kérjen segítséget a rendszergazdától.

Ellenőrizze a listán, van-e olyan eszköz, amelynek ikonján felkiáltójel látható (sárga színnel bekarikázott [!]).

Ha van, valószínűleg újra kell telepítenie az illesztőprogramot, vagy új illesztőprogramot kell telepítenie (lásd: „Az illesztőprogramok és segédprogramok újratelepítése”, 44. oldal).

Az illesztőprogramok és segédprogramok újratelepítése



FIGYELMEZTETÉS: A Dell Support webhelyén (a support.dell.com oldalon) és a *Drivers and Utilities* (Illesztőprogramok és segédprogramok) adathordozón a Dell™ - számítógépek számára jóváhagyott illesztőprogramok találhatóak. Amennyiben más helyről származó illesztőprogramokat telepít, számítógépe nem biztos, hogy megfelelően fog működni.

Az illesztőprogram visszaállítása Windows rendszeren

Amennyiben probléma lép fel számítógépen egy illesztőprogram telepítése vagy frissítése után, használja a Windows eszköz-illesztőprogram visszagörgetési szolgáltatását az illesztőprogramnak az előzőleg telepített változatra való visszacserélésére.

- 1 Kattintson a Windows Vista Start gombra , majd jobb egérgombbal a **Számítógép** elemre.
- 2 Kattintson a **Tulajdonságok** → **Eszközkezelő** pontra.



MEGJEGYZÉS: Megjelenhet a **Felhasználói fiók felügyelete ablak** Ha rendszergazdai jogokkal rendelkezik a számítógépen, kattintson a **Folytatás** gombra. Ellenkező esetben az Eszközkezelő használatához kérjen segítséget a rendszergazdától.

- 3 Kattintson a jobb egérgombbal az eszközre, amelynek az illesztőprogramját telepítette, majd válassza a **Tulajdonságok** menüpontot.
- 4 Kattintson az **Illesztőprogram** lap → **Visszaállítás** lehetőségére.

A *Drivers and Utilities* adathordozó használata

Ha sem az illesztőprogram-visszaállítás, sem a rendszer-visszaállítás („Az operációs rendszer visszaállítása”, 46. oldal) nem oldja meg a problémát, telepítse újra az illesztőprogramot a *Drivers and Utilities* CD-ről.

- 1 A Windows asztal megjelenítése után helyezze be a *Drivers and Utilities* adathordozót.

Ha első alkalommal használja a *Drivers and Utilities* adathordozót, folytassa a 2. lépés lépéssel. Ha nem, folytassa a(z) 5. lépés lépéssel.

- 2 Amikor elindul a *Drivers and Utilities* adathordozó telepítőprogramja, kövesse a képernyőn megjelenő utasításokat.
- 3 Amikor megjelenik az **InstallShield Wizard Complete** (A telepítő varázsló elkészült) ablak, távolítsa el a *Drivers and Utilities* lemezt, és kattintson a **Finish** (Befejezés) gombra a számítógép újraindításához.
- 4 A Windows asztal megjelenítése után helyezze be újra a *Drivers and Utilities* adathordozót.
- 5 A **Welcome Dell System Owner** (Üdvözljük a Dell rendszer tulajdonosát!) képernyő megjelenésekor kattintson a **Next** (Tovább) gombra.



MEGJEGYZÉS: A *Drivers and Utilities* (Illesztőprogramok és segédprogramok) adathordozó csak az eredetileg a számítógépbe telepített hardverekhez tartozó illesztőprogramokat jeleníti meg. Az időközben beszerelt újabb hardvereszközökhöz nem feltétlenül jelennek meg illesztőprogramok a *Drivers and Utilities* CD-ről. Amennyiben ezek az illesztőprogramok nem jelennek meg, lépjen ki a *Drivers and Utilities* (Illesztőprogramok és segédprogramok) programból. Az illesztőprogramról az eszköz dokumentációjában olvashat tudnivalókat.

A megjelenő üzenet tájékoztatja, hogy a *Drivers and Utilities* CD új hardvert észlel a számítógépben.



A számítógép által használt illesztőprogramok automatikusan megjelennek a **My Drivers—The Drivers and Utilities media has identified these components in your system** (Saját illesztőprogramok – A Drivers and Utilities CD az alábbi rendszerösszetevőket észlelte) feliratú ablakban.

- 6 Kattintson az újratelepíteni kívánt illesztőprogramra, és kövesse a képernyőn megjelenő utasításokat.

A fel nem sorolt illesztőprogramokra nincs szüksége az operációs rendszernek.

Az illesztőprogramok manuális újratelepítése

Miután kicsomagolta az illesztőprogram fájljait a merevlemezre a korábbi részben leírt módon:

- 1 Kattintson a Windows Vista Start gombra , majd jobb egérgombbal a **Számítógép** elemre.
- 2 Kattintson a Tulajdonságok → Eszközkezelő pontra.
 **MEGJEGYZÉS:** Megjelenhet a **Felhasználói fiók felügyelete ablak** Ha rendszergazdai jogokkal rendelkezik a számítógépen, kattintson a **Folytatás** gombra. Ellenkező esetben az Eszközkezelő használatához kérjen segítséget a rendszergazdától.
- 3 Kattintson duplán annak az eszköznek a típusára, amelyhez telepíti az illesztőprogramot (például, **Audio** vagy **Video**).
- 4 Kattintson duplán annak az eszköznek a nevére, amelyhez telepíti az illesztőprogramot.
- 5 Kattintson az **Illesztőprogram** fülön a **Frissítés** → **Illesztőprogramok keresése a számítógépen** elemre.
- 6 Kattintson a **Tallózás** gombra, és keresse meg azt a helyet, ahová előzőleg másolta az illesztőprogramokat.
- 7 Amikor megjelenik a megfelelő illesztőprogram neve, kattintson az illesztőprogram nevére, majd az **OK** → **Tovább** gombokra.
- 8 Kattintson a **Befejezés** gombra, és indítsa újra a számítógépet.

Az operációs rendszer visszaállítása

Az operációs rendszert a következő módokon állíthatja vissza:

- A Rendszer-visszaállítás visszaállítja számítógépét egy korábbi működőképes állapotra az adatfájlok érintetlenül hagyása mellett. Az operációs rendszer visszaállítására és az adatfájlok megőrzésére használja első megoldásként a rendszer-visszaállítási szolgáltatást.
- A Dell Factory Image Restore visszaállítja a merevlemezét a vásárlás pillanatának megfelelő működési állapotba. Mindkét segédprogram végleg töröl minden adatot a merevlemezről, és eltávolít minden programot, amelyet Ön a számítógép kézhezvétele óta telepített. A Dell Factory Image Restore szolgáltatást csak abban az esetben használja, ha a rendszer-visszaállítás nem oldotta meg az operációs rendszer problémáját.

- Amennyiben *Operating System* (Operációs rendszer) lemezt kapott a számítógéphez, annak használatával is visszaállíthatja az operációs rendszert. Azonban az *Operating System* lemez használata is töröl minden adatot a merevlemezről. A lemezt *csak* abban az esetben használja, ha a rendszer-visszaállítás nem oldotta meg az operációs rendszer problémáját.

A Microsoft Windows Rendszer-visszaállítás használata

A Windows operációs rendszer rendszer-visszaállítás funkciója segítségével a számítógép visszaállítható egy korábbi, működőképes állapotra (az adatfájlok érintése nélkül), ha a hardverben, szoftverben vagy más rendszerbeállításban történt módosítás miatt a rendszer nemkívánatos működési állapotba került. A Rendszer-visszaállítás bármely módosítása a számítógépen teljes mértékben visszafordítható.



FIGYELMEZTETÉS: Az adatfájlokról rendszeresen készítsen biztonsági másolatot. A rendszer-visszaállítás nem követi nyomon az adatfájlokat és nem is állítja helyre őket.



MEGJEGYZÉS: A dokumentumban ismertetett eljárások a Windows alapértelmezett nézetére érvényesek, és nem feltétlenül érvényesek, ha a Dell™ számítógépen a Windows Classic nézetet állítja be.

A rendszer-visszaállítás indítása

- 1 Kattintson a **Start** gombra .
- 2 A Keresés megkezdése mezőbe írja be a `type System Restore` (Rendszer-visszaállítás) szöveget, majd nyomja meg az `<Enter>` billentyűt.





MEGJEGYZÉS: Megjelenhet a **Felhasználói fiók felügyelete** ablak. Ha rendelkezik rendszergazdai jogokkal a számítógépen, kattintson a **Folytatás** gombra; ellenkező esetben a művelet folytatása érdekében forduljon a rendszergazdához.

- 3 Kattintson a **Tovább** gombra, és kövesse a képernyőn megjelenő további utasításokat.

Abban az esetben, ha a rendszer-visszaállítás nem oldotta meg a problémát, visszavonhatja a legutolsó rendszer-visszaállítást.

Az utolsó rendszer-visszaállítás visszavonása

 **FIGYELMEZTETÉS:** Az utolsó rendszer-visszaállítás visszavonása előtt mentsen és zárjon be minden nyitott fájlt, és lépjen ki minden futó programból. A rendszer teljes visszaállításáig ne módosítson, nyisson meg vagy töröljön fájlokat vagy programokat.

- 1 Kattintson a **Start** gombra .
- 2 A Keresés megkezdése mezőbe írja be a `type System Restore` (Rendszer-visszaállítás) szöveget, majd nyomja meg az `<Enter>` billentyűt.
- 3 Kattintson az **Utolsó visszaállítás visszavonása** lehetőségre, majd a **Tovább** gombra.

A Dell Factory Image Restore (Dell gyári lemezkép visszaállítása) használata.

 **FIGYELMEZTETÉS:** A Dell PC Restore vagy a Dell Factory Image Restore szolgáltatás véglegesen töröl minden adatot a merevlemezről, eltávolít minden olyan programot és illesztőprogramot, amit Ön a számítógép átvétele óta telepített. Ha módja van rá, készítsen biztonsági másolatot az adatokról e szolgáltatások használata előtt. A Dell Factory Image Restore szolgáltatást csak abban az esetben használja, ha a rendszer-visszaállítás nem oldotta meg az operációs rendszer problémáját.

 **MEGJEGYZÉS:** A Dell Factory Image Restore egyes országokban és számítógépeken lehet, hogy nem elérhető.

Használja a Dell Factory Image Restore szolgáltatás csak mint utolsó módszert az operációs rendszer visszaállítására. Ezek a szolgáltatások a merevlemezt a számítógép vásárlásakor működőképes állapotra állítják vissza. Minden a számítógép kézhezvétele óta telepített program és fájl, – többek között az adatfájlok is – véglegesen törölődnek a merevlemezről. Az adatfájlok közé tartoznak a dokumentumok, a számológépek, az e-mail üzenetek, a digitális fényképek, a zenefájlok stb. Lehetőség esetén készítsen biztonsági másolatot minden adatról a Factory Image Restore használata előtt.

Dell gyári lemezkép visszaállítása

- 1 Kapcsolja be a számítógépet. Ha a Dell embléma megjelenésekor többször lenyomja az `<F8>` gombot, megjelenik a Vista Speciális rendszerindítási beállítások ablaka.
- 2 Válassza ki a **Számítógép javítása** elemet.
Megjelenik a Rendszer-helyreállító beállítások ablak.
- 3 Válasszon billentyűzetet, majd kattintson a **Tovább** gombra.

- 4 A javítási opciók eléréséhez jelentkezzen be helyi rendszergazdaként. A parancssor eléréséhez írja be a felhasználó neve mezőbe, hogy rendszergazda, majd kattintson az **OK** gombra.
- 5 Kattintson a **Dell Factory Image Restore** (Dell gyári rendszerkép-visszaállítás) elemre.



MEGJEGYZÉS: A konfigurációtól függően lehetséges, hogy először a **Dell Factory Tools** elemet, majd a **Dell Factory Image Restore** elemet kell kiválasztania.

Megjelenik a Dell Factory Image Restore üdvözlőképernyő.

- 6 Kattintson a **Next** (Tovább) gombra.

A Confirm Data Deletion (adattörlés jóváhagyása) képernyő jelenik meg.



FIGYELMEZTETÉS: Amennyiben nem akarja folytatni a Factory Image Restore segédprogramot, kattintson a **Cancel** (Mégse) gombra.

- 7 Kattintson a jelölőnégyzetbe, hogy jóváhagyja a merevlemez újraformázását és a rendszer szoftverek gyári állapotra történő visszaállítását, majd kattintson a **Next** (Tovább) gombra.

Elkezdődik a visszaállítási folyamat, amely öt vagy több percet is igénybe vehet. Az operációs rendszer és a gyárilag telepített alkalmazások visszaállításakor megjelenik egy üzenet.

- 8 Kattintson a **Finish** (Befejezés) gombra a számítógép újraindításához.

Az Operating System (Operációs rendszer) adathordozó használata

Előkészületek

Amennyiben a Windows operációs rendszer újratelepítését fontolgatja egy újonnan telepített illesztőprogrammal fennálló probléma kijavítása érdekében, először próbálja meg használni a Windows eszköz-illesztőprogram visszaállítására szolgáló segédprogramját. Lásd: „Az illesztőprogram visszaállítása Windows rendszeren”, 44. oldal. Ha az Eszköz-illesztőprogram vizsgálóregtetése nem oldotta meg a problémát, használja a rendszer-visszaállítást az operációs rendszer korábbi, az új eszköz illesztőprogramjának telepítése előtti állapotára való visszaállításához. Lásd: „A Microsoft Windows Rendszer-visszaállítás használata”, 47. oldal.

 **FIGYELMEZTETÉS:** A telepítés végrehajtása előtt az elsődleges merevlemezen lévő minden adatfájlról készítsen biztonsági másolatot. A hagyományos merevlemez-konfigurációk esetében az elsődleges meghajtó a számítógép által először észlelt meghajtó.

A Windows újratelepítéséhez a következőkre van szükség:

- Dell™ *Operációs rendszer* adathordozó
- Dell *Drivers and Utilities* (Illesztőprogramok és segédprogramok) adathordozó

 **MEGJEGYZÉS:** A Dell *Illesztőprogramok és segédprogramok* adathordozó a számítógép összeszerelésekor telepített illesztőprogramokat tartalmazza. Használja a Dell *Illesztőprogramok és segédprogramok* adathordozót bármely szükséges illesztőprogram betöltéséhez. Attól függően, hogy honnan rendelte a számítógépet, vagy hogy kérte-e az adathordozót, nem biztos, hogy rendelkezik a Dell *Illesztőprogramok és segédprogramok* lemezzel és az *Operációs rendszer* lemezzel.

A Windows Vista® újratelepítése

Az újratelepítés 1-2 órát vehet igénybe. Az operációs rendszer újratelepítése után az egyes eszközök illesztőprogramjait, a vírusvédelmi programokat és egyéb szoftvereket is ismételten fel kell telepítenie.

- 1 Mentsen el és zárjon be minden nyitott fájlt, és lépjen ki minden nyitott programból.
- 2 Helyezze be az *Operációs rendszer* adathordozót.
- 3 Kattintson az **Exit** (Kilépés) gombra, ha az **Install Windows** (A Windows telepítése) üzenetet látja.
- 4 Indítsa újra a számítógépet.

Amikor a DELL embléma megjelenik, azonnal nyomja meg az <F12> billentyűt.

 **MEGJEGYZÉS:** Ha túl sokáig vár és megjelenik az operációs rendszer logója, várjon tovább, amíg megjelenik a Microsoft® Windows® asztal; majd kapcsolja ki a számítógépet, és próbálja újra.

 **MEGJEGYZÉS:** Az alábbi lépések csak egyszer változtatják meg az indító szekvenciát. A következő indítás alkalmával a számítógép a rendszerbeállításokban megadott eszközöknek megfelelően indul el.

- 5 Amikor megjelenik az indítóeszközök listája, jelölje ki a **CD/DVD/CD-RW meghajtó** elemet, majd nyomja meg az <Enter> gombot.
- 6 Nyomja meg bármelyik billentyűt a **CD-ROM-ról** történő indításhoz.
- 7 A telepítés elvégzéséhez kövesse a képernyőn megjelenő utasításokat.

Információkeresés



MEGJEGYZÉS: Néhány szolgáltatás vagy adathordozó opcionális, ezért nem biztos, hogy a számítógép rendelkezik vele. Elképzelhető, hogy egyes funkciók vagy meghajtók bizonyos országokban nem elérhetőek.



MEGJEGYZÉS: A számítógéphez kiegészítő információk is tartozhatnak.

Dokumentum/Média/Címke	Tartalomjegyzék
<p>Szervizcímke/expressz szervizkód</p> <p>A szervizcímke vagy expressz szervizkód a számítógépen található.</p>	<ul style="list-style-type: none"> A számítógépet a szervizcímkevel lehet azonosítani a support.dell.com webhely használatakor vagy a műszaki támogatás igénybevételekor. A műszaki támogatás igénybevétele során az expressz szervizkód megadásával irányíthatja telefonhívását a megfelelő szakemberhez. <p>MEGJEGYZÉS: A szervizcímke vagy expressz szervizkód a számítógépen található</p>
<p>Drivers and Utilities lemez</p> <p>A <i>Drivers and Utilities</i> (Illesztőprogramok és segédprogramok) adathordozó egy CD- vagy DVD-lemez, amelyet a számítógéppel együtt szállítunk.</p>	<ul style="list-style-type: none"> Diagnosztikai program a számítógéphez A számítógép illesztőprogramjai <p>MEGJEGYZÉS: Az illesztőprogramok és a dokumentációk legfrissebb verziója a support.dell.com weboldalon található meg.</p> <ul style="list-style-type: none"> Desktop System Software (DSS). Olvással fájlok. <p>MEGJEGYZÉS: A lemez Readme fájlokat is tartalmazhat, amelyek a számítógép legfrissebb műszaki változtatásairól tájékoztatnak, vagy szakembereknek és tapasztalt felhasználóknak nyújtanak speciális technikai segédanyagokat.</p>
<p>Az operációs rendszer adathordozója</p> <p>Az Operációs rendszer lemez egy CD vagy DVD lemez, amit a számítógéppel együtt szállítanak.</p>	<p>Az operációs rendszert újratelepíti</p>

Dokumentum/Média/Címke	Tartalomjegyzék
<p>Szervizelési kézikönyv</p> <p>A számítógép <i>Szervizelési kézikönyve</i> megtalálható a support.dell.com címen.</p>	<ul style="list-style-type: none"> • Alkatrészek eltávolítása és cseréje • Rendszerbeállítások konfigurálása • Hibakeresés és -elhárítás
<p>Dell Technology Útmutató</p> <p>A <i>Dell Technology Útmutató</i> megtalálható a support.dell.com címen.</p>	<ul style="list-style-type: none"> • Az operációs rendszerről • A perifériák használata és karbantartása • Olyan technológiák megértése mint RAID, Internet, Bluetooth[®], E-mail, hálózat és egyébek,
<p>Microsoft[®] Windows[®] Licenzcímke</p> <p>A Microsoft Windows Licenc a számítógépen található.</p>	<ul style="list-style-type: none"> • Itt rendelkezésére áll az operációs rendszer termékkulcsa.
<p>A biztonsági és jótállási információk írásban állnak rendelkezésére.</p>	<ul style="list-style-type: none"> • Jótállási adatok • Szerződési feltételek (csak USA) • Biztonsági előírások • Szabályozással kapcsolatos információk • ergonómiával kapcsolatos információk • Végfelhasználói licenyszerződés

Segítségkérés

Segítség

 **VIGYÁZAT!** Amennyiben el kell távolítani a számítógép burkolatát, először húzza ki a tápellátás kábelt és a modem kábeleket az elektromos aljzathól.

Amennyiben problémát tapasztal a számítógéppel, az alábbi lépésekben leírtak végrehajtásával diagnosztizálhatja, és elháríthatja a problémát:

- 1 A számítógép problémájára vonatkozó információkat és műveleteket itt találja: „Problémák megoldása”, 36. oldal.
- 2 A Dell Diagnostics futtatási műveleteit lásd itt: „Dell Diagnostics”, 32. oldal.
- 3 Töltse ki a(z) „Diagnosztikai ellenőrzőlista”, 58. oldal című részt.
- 4 Vegye igénybe a Dell Support honlapon (support.dell.com) elérhető online szolgáltatásokat a telepítési és hibaelhárítási műveletekhez. A Dell online bővebb támogatási listáját megtalálhatja az alábbi helyen: „Online Szolgáltatások”, 54. oldal.
- 5 Amennyiben az előző lépések nem oldották meg a problémát, nézze meg a(z) „Kapcsolatfelvétel a Dell-lel”, 59. oldal című részt.



MEGJEGYZÉS: Hívja a Dell támogatást a számítógép közelében lévő telefonról, hogy az ügyfélszolgálat munkatársa segíthessen a szükséges műveletek elvégzésében.



MEGJEGYZÉS: Nem minden országban áll rendelkezésre a Dell expressz szervizkód rendszer.

A Dell automatizált telefonos rendszerének utasítására írja be az expressz szervizkódot, hogy a hívás a megfelelő ügyfélszolgálati munkatárshoz kerüljön. Amennyiben nincsen expressz szervizkódja, nyissa meg a **Dell Accessories** (Dell tartozékok) mappát, kattintson duplán az **expressz szervizkód** ikonra, és kövesse az utasításokat.

A Dell Support használatával kapcsolatos utasításokért lásd: „Műszaki támogatás és ügyfélszolgálat”, 54. oldal.



MEGJEGYZÉS: Az alábbi szolgáltatások némelyike nem mindig elérhető az Egyesült Államokon kívül. Hívja fel a Dell képviselőt az elérhetőséggel kapcsolatos információkért.

Műszaki támogatás és ügyfélszolgálat

A Dell ügyfélszolgálatunk készséggel ad választ minden Dell™ hardverrel kapcsolatos kérdésre. Ügyfélszolgálatunk munkatársai számítógép alapú diagnosztikát használnak a gyors és pontos válaszok érdekében.

A Dell támogatási szolgálat elérhetőségét megtekintheti a „Telefonhívás előtti teendők”, 57. oldal című részben, majd keresse meg a lakóhelyének megfelelő elérhetőséget, vagy látogasson el a support.dell.com oldalra.

DellConnect™

A DellConnect egy egyszerű online hozzáférési eszköz, ami lehetővé teszi, hogy a Dell ügyfélszolgálati alkalmazottja egy szélessávú kapcsolattal hozzáférjen a számítógéphez, majd diagnosztizálja, és megjavítsa a hibát az Ön felügyelete mellett. További információkért látogasson el a support.dell.com oldalra, és kattintson a **DellConnect** pontra.

Online Szolgáltatások

A Dell termékeit és szolgáltatásait az alábbi webhelyeken ismerheti meg:

www.dell.com

www.dell.com/ap (csak Ázsia/Csendes-óceán térsége)

www.dell.com/jp (csak Japán)

www.euro.dell.com (csak Európa)

www.dell.com/la (Latin Amerika és Karib-térség országai)

www.dell.ca (csak Kanada)

A Dell Support az alábbi webhelyeken és e-mail címeken keresztül érhető el:

- Dell Support webhelyek

support.dell.com

support.jp.dell.com (csak Japán)

support.euro.dell.com (csak Európa)

- Dell Support e-mail címek
mobile_support@us.dell.com
support@us.dell.com
la-techsupport@dell.com (csak Latin Amerika és Karib-térség országai)
apsupport@dell.com (csak Ázsia és a Csendes-óceán térsége)
- Dell Marketing és Sales e-mail címek
apmarketing@dell.com (csak Ázsia és a Csendes-óceán térsége)
sales_canada@dell.com (csak Kanada)
- Névtelen fájltviteli protokoll (FTP)
ftp.dell.com
Lépjen be névtelen anonymous (felhasználóként), és használja az e-mail címét, mint jelszó.

AutoTech Service

A Dell automatizált támogatási szolgálata—AutoTech—a Dell ügyfelei által feltett, hordozható és asztali számítógépekkel kapcsolatos leggyakoribb kérdésekre tartalmaz előre rögzített válaszokat.

Amikor felhívja az AutoTech-et, a telefon gombjainak megnyomásával válassza ki a kérdéseire vonatkozó témákat. A lakóhelyének megfelelő telefonszámot megtalálhatja itt: „Kapcsolatfelvétel a Dell-lel”, 59. oldal.

Automatizált rendelési állapot szolgáltatás

A Dell-nél rendelt bármely termék státuszát ellenőrizheti a support.dell.com weblapon, vagy felhívhatja az automatizált rendelési állapot szolgáltatást. A rögzített hang megkéri Önt a rendelés megtalálásához és jelentéséhez szükséges adatok megadására. A lakóhelyének megfelelő telefonszámot megtalálhatja itt: „Kapcsolatfelvétel a Dell-lel”, 59. oldal.

Problémák a rendeléssel

Amennyiben problémája van rendelésével, például hiányzó vagy hibás alkatrészek, helytelen számlázás, forduljon a Dell ügyfélszolgálatához. Híváskor készítse elő számláját vagy a csomagszelvényét. A lakóhelyének megfelelő telefonszámot megtalálhatja itt: „Kapcsolatfelvétel a Dell-lel”, 59. oldal.

Termékinformáció

Ha információra van szüksége a Dell-nél kapható további termékekkel kapcsolatban, vagy ha megrendelést szeretne feladni, látogasson el a www.dell.com weboldalra. A lakóhelyének megfelelő telefonszámért, vagy, ha kereskedelmi ügyintézővel szeretne beszélni, lásd a „Kapcsolatfelvétel a Dell-lel”, 59. oldal című részt.

Eszközők visszaküldése garanciális javításra vagy visszafizetésre

Készítsen elő minden javításra vagy visszafizetésre visszaküldendő eszközt, az alábbiak szerint:

- 1 Hívja fel a Dell-t, hogy kapjon egy Visszaküldött termékazonosító számot, és írja rá olvashatóan, jól kivehetően a dobozra.

A lakóhelyének megfelelő telefonszámot megtalálhatja itt:

„Kapcsolatfelvétel a Dell-lel”, 59. oldal. Küldje el a számla másolatát, és a visszaküldés okát is írja le részletesen.

- 2 Küldje el a diagnosztikai ellenőrzőlistát (lásd: „Diagnosztikai ellenőrzőlista”, 58. oldal), feltüntetve a futtatott teszteket és a Dell Diagnostics hibaüzeneteit (lásd: „Kapcsolatfelvétel a Dell-lel”, 59. oldal).
- 3 Készülékcsere vagy visszafizetés esetén küldje el az eszköz(ök)höz tartozó kellékeket (tápkábelek, szoftveres hajlékonylemezek, útmutatók stb.).
- 4 A visszaküldésre szánt berendezést csomagolja az eredeti (vagy azzal egyenértékű) csomagolásba.

A szállítási költségeket Ön vállalja. Szintén Ön felelős a visszaküldött termék biztosításáért, valamint vállalja a termék eltűnésének fennálló kockázatát a szállítás közben. Utánvételes csomagokat nem fogadunk el.

Azokat a csomagokat, amelyek a fenti feltételeknek nem felelnek meg, visszaküldjük a feladónak.

Telefonhívás előtti teendők



MEGJEGYZÉS: Híváskor készítse elő az Express szervizkódot. A kód segítségével a Dell automata telefonos támogatásrendszere hatékonyabban irányítja hívását a megfelelő helyre. A Szervizcímkén szereplő számot is kérhetik Öntől (a számítógép hátulján vagy alján található).

Ne felejtse el kitölteni a Diagnosztikai ellenőrzőlistát (lásd: „Diagnosztikai ellenőrzőlista”, 58. oldal). Amennyiben lehetséges, kapcsolja be a számítógépet, mielőtt felhívja a Dell-t segítségért, és a számítógép közelében lévő készülékről telefonáljon. Előfordulhat, hogy megkéri néhány parancs begépelésére, részletes információ átadására működés közben, vagy, hogy próbálja ki más lehetséges hibaelhárítási lépést magán a számítógépen. Győződjön meg róla, hogy a számítógép dokumentációi elérhetőek.



VIGYÁZAT! Mielőtt a számítógép belsejében bármilyen javításhoz kezd, olvassa el a számítógéphez kapott biztonsági utasításokat.

Diagnosztikai ellenőrzőlista

Név:

Dátum:

Cím:

Telefonszám:

szervizcímke

Expressz szervizkód:

Visszaküldött termék azonosítószáma (ha kapott ilyet a Dell műszaki támogatást ellátó munkatársától):

Operációs rendszer és verziója:

Eszközök:

Bővítőkétyák:

Csatlakozik hálózathoz? Igen Nem

Hálózat, verzió és hálózati adapter:

Programok és verziók:

Nézzé át az operációs rendszer dokumentációit, hogy meghatározhasa a rendszerindító fájlok tartalmát. Ha a számítógéphez nyomtató csatlakozik, nyomtasson ki minden fájlt. Ha mégsem, mentse el az összes fájl tartalmát, mielőtt felhívná a Dell-t.

Hibaüzenet, hangkód vagy diagnosztikai kód:

A probléma leírása és a végrehajtott hibaelhárítási műveletek:

Kapcsolatfelvétel a Dell-lel

Az Egyesült Államokban lévő ügyfelek hívják a 800-WWW-DELL (800-999-3355) számot.



MEGJEGYZÉS: Amennyiben nem rendelkezik aktív Internet kapcsolattal, elérhetőséget találhat a megrendelőlap, számlán, csomagolás szelvényen vagy a Dell termékkatalógusban.

A Dell többféle online és telefonos támogatási és szolgáltatási megoldást kínál. Az elérhetőség országonként és termékenként változik, és előfordulhat, hogy néhány szolgáltatás nem áll rendelkezésre az Ön régiójában. A Dell-t kereskedelmi, műszaki támogatás vagy ügyfélszolgálati ügyek miatt felkeresheti a:

- 1 support.dell.com oldalon.
- 2 Ellenőrizze, hogy az adott ország vagy régió szerepel-e a **Choose A Country/Region** (Válasszon országot/régiót) legördülő menüben a lap alján.
- 3 Kattintson a **Contact Us** (Lépjen kapcsolatba velünk) elemre a lap bal oldalán.
- 4 Jelölje ki az igényeinek megfelelő szolgáltatás vagy támogatás hivatkozására.
- 5 Lépjen kapcsolatba a Dell-el az Önnek legkényelmesebb módon.

Függelék

FCC nyilatkozat USA)

FCC „B” osztály

A berendezés rádiófrekvenciás energiát gerjeszt, használ és sugározhat, és amennyiben nem a gyártó útmutatásai alapján telepítik és használják, interferenciát okozhat a televízió- és rádiójelek vételében. A készülék a tesztelés alapján megfelel az FCC-szabályok 15. pontjában ismertetett, B osztályú digitális eszközökre vonatkozó határértéknek.

Az eszköz megfelel az FCC-szabályok 15. pontjában foglaltaknak. A működésre a következő két feltétel vonatkozik:

- 1 Az eszköz nem okozhat káros interferenciát.
- 2 Az eszköznek tolerálnia kell az eszközt érő bármilyen interferenciát, beleértve azt az interferenciát is, amely nemkívánatos működést okozhat.



FIGYELMEZTETÉS: Az FCC rendelkezéseinek megfelelően a Dell Inc. kifejezett jóváhagyása hiányában az eszközön végzett mindennemű változtatás vagy módosítás semmissé teheti a készülék működtetési jogát.

A határértékeket úgy állapították meg, hogy azok lakóterületen történő használatkor is ésszerű védelmet nyújtsanak az ártalmas interferencia ellen. Arra azonban nincs garancia, hogy bizonyos esetekben nem lép fel interferencia. Ha a készülék zavart okoz a rádió-távközlési szolgáltatásokban (ez megállapítható a készülék ki- és bekapcsolásával), az alábbi intézkedésekkel próbálhatja kiküszöbölni az interferenciát:

- a vevőantenna átirányításával;
- a számítógép áthelyezésével a vevőkészülékhez képest;
- a számítógép távolabbra helyezésével a vevőkészüléktől;
- a számítógép más aljzatba csatlakoztatásával úgy, hogy azt a vevőkészüléktől eltérő áramkörü ág táplálja.

Szükség esetén forduljon további tanácsért a Dell műszaki támogatásának képviselőjéhez, esetleg egy tapasztalt rádió- vagy televízió-szerelőhöz.

Az FCC rendelkezésekkel összhangban az alábbi információkat bocsátjuk rendelkezésre a jelen dokumentumban ismertetett eszközzel vagy eszközökkel kapcsolatban:

- Termék neve: Dell™ Inspiron 518/Dell Inspiron 519
- Modellszám: DCMF
- Cégnév:
Dell Inc.
Worldwide Regulatory Compliance & Environmental Affairs
One Dell Way
Round Rock, TX 78682 USA
512-338-4400



MEGJEGYZÉS: További szabályozási információkért lásd a számítógéppel szállított szabályozásokat

A Macrovision termékére vonatkozó nyilatkozat

Ez a termék olyan szerzői jogokkal védett technológiát tartalmaz, amelyre az Egyesült Államok szabadalmi és más szellemi tulajdonjogai érvényesek, amelyet a Macrovision Corporation és más jogtulajdonos birtokol. A szerzői jog hatálya alá tartozó védelmi technológia kizárólag a Macrovision Corporation engedélyével, csak otthoni vagy egyéb korlátozott megtekintési célra használható fel, amennyiben a Macrovision Corporation más felhatalmazást nem ad. Tilos a termék visszafejtése vagy gépi kódból történő visszafordítása.

Tárgymutató

A

A Dell Diagnostics elindítása az
Illesztőprogramok és
segédprogramok CD-ről, 33

A Dell diagnosztika indítása a
merevlemezről, 33

B

biztonsági előírások, 52

C

CD-k
operációs rendszer, 51

D

Dell
Gyári lemezkép visszaállítása, 48
kapcsolatba lépés, 59

Dell Diagnostics, 32

Dell Technology Útmutató, 52

DellConnect, 54

diagnosztika
Dell, 32
hangkódok, 27

dokumentáció
biztonság, 52
Dell Technology Útmutató, 52
előírások, 52
ergonómia, 52
jótállás, 52
Szervizelési kézikönyv, 52
Termékinformációs kézikönyv, 52
Végfelhasználói
licenszerződés, 52

Drivers and Utilities
adathordozó
Dell Diagnostics, 32

E

ergonómiával kapcsolatos
információk, 52

F

Fájlok és beállítások átvitele
varázsló, 15

G

garanciális tudnivalók, 52

H

hangkódok, 27

hardver

Dell Diagnostics, 32

hangkódok, 27

konfliktusok, 32

hibaelhárítás

Dell Diagnostics, 32

Hardver hibaelhárító, 32

konfliktusok, 32

visszaállítás korábbi
állapotba, 46-47

hibaüzenetek

hangkódok, 27

I

illesztőprogramok

azonosítás, 43

újratelepítés, 44

információk átvitele az új
számítógépre, 15

Internetcsatlakozás

beállítás, 13

leírás, 13

opciók, 13

IRQ konfliktusok, 32

K

kapcsolatba lépés a Dell-lel, 59

konfliktusok

szoftver és hardver

inkompatibilitás, 32

M

meghajtók, 43

leírás, 43

memória

problémák, 38

műszaki adatok, 17

N

nyomtató

beállítás, 13

csatlakoztatás, 13

O

operációs rendszer

adathordozó, 49

újratelepítés, 51

Operációsrendszer-lemez, 51

P

problémák

a programok és a Windows

kompatibilitása, 40

általános, 39

Dell Diagnostics, 32

hangkódok, 27

kék halál, 40
konfliktusok, 32
memória, 38
program lefagy, 40
program nem reagál, 39
számítógép lefagy, 39-40
számítógép nem reagál, 39
szoftver, 39-41
tápellátás, 36
üzemjelző lámpa állapotai, 36
visszaállítás korábbi
 állapotba, 46-47
Programkompatibilitás
 varázsló, 40

R

Rendszer-visszaállítás, 46-47

S

S.M.A.R.T, 31

szabályozással kapcsolatos
 információk, 52

számítógép

 hangkódok, 27
 lefagy, 39-40
 műszaki adatok, 17
 nem reagál, 39
 visszaállítás korábbi állapotba, 46

Szervizelési kézikönyv, 52

szoftver

 konfliktusok, 32
 problémák, 39-41

T

támogatás
 kapcsolatba lépés a Dell-lel, 59
tápellátás
 problémák, 36
telefonszámok, 59

U

üzemjelző lámpa
 állapot, 36

V

varázslók
 Fájlok és beállítások átvitele
 varázsló, 15
 Programkompatibilitás
 varázsló, 40
Végfelhasználói
 licenszerződés, 52

W

Windows Vista

 Gyári lemezkép visszaállítása, 48
 Hardver hibaelhárítás, 32
 Programkompatibilitás
 varázsló, 40
 Rendszer-visszaállítás, 47

Windows XP

 Fájlok és beállítások átvitele
 varázsló, 15
 Illesztőprogram-visszaállítás, 44
 Rendszer-visszaállítás, 46-47
 újratelepítés, 51

